

OBSAH:

1	POUŽITÍ	5
1.1	<i>KONSTRUKCE PŘÍSTROJE</i>	5
1.2	<i>ZÁKLADNÍ POKYNY PRO POUŽÍVÁNÍ PŘÍSTROJE</i>	6
1.3	<i>UVEDENÍ PŘÍSTROJE DO PROVOZU</i>	6
1.4	<i>KONTROLA STAVU OCHRANNÉHO VODIČE V NAPÁJECÍ SÍTI</i>	6
1.5	<i>PŘEKROČENÍ ROZSAHU MĚŘENÍ</i>	7
1.6	<i>ULOŽENÍ NAMĚŘENÝCH HODNOT</i>	7
2	OVLÁDÁNÍ PŘÍSTROJE	7
2.1	<i>NASTAVENÍ PŘÍSTROJE (MENU)</i>	8
2.2	<i>NASTAVENÍ</i>	8
2.2.1	<i>Nastavení jazyka</i>	8
2.2.2	<i>Nastavení data a času</i>	8
2.2.3	<i>Paměť</i>	8
2.2.3.1	<i>Prohlížení</i>	8
2.2.3.2	<i>Mazání</i>	8
2.2.3.3	<i>Hledání</i>	9
2.3	<i>ZADÁNÍ IDENTIFIKAČNÍHO ČÍSLA SPOTŘEBIČE</i>	10
3	MĚŘENÍ PŘÍSTROJEM PU294 DELTA	11
3.1	<i>MĚŘENÍ ODPORU OCHRANNÉHO VODIČE R_{PE}</i>	11
3.2	<i>MĚŘENÍ IZOLAČNÍCH ODPORŮ R_{ISO}</i>	13
3.3	<i>MĚŘENÍ NÁHRADNÍHO UNIKAJÍCÍHO PROUDU I_D</i>	14
3.4	<i>ZÁMĚNA VODIČŮ L, N PŘI MĚŘENÍ $I_F, I_{PE}, I_{\Delta}, I_{M3}, I_{M4}$</i>	15
3.5	<i>KONTROLA PROUDU ODEBÍRANÉHO SPOTŘEBIČEM</i>	15
3.6	<i>MĚŘENÍ DOTYKOVÉHO PROUDU I_F</i>	16
3.7	<i>MĚŘENÍ PROUDU OCHRANNÝM VODIČEM I_{PE}</i>	17
3.8	<i>MĚŘENÍ ROZDÍLOVÉHO UNIKAJÍCÍHO PROUDU I_{Δ}</i>	17
3.9	<i>MĚŘENÍ SÍŤOVÉHO NAPĚTÍ U_{LN}</i>	18
3.10	<i>MĚŘENÍ PROUDU I_N ODEBÍRANÉHO SPOTŘEBIČEM</i>	18
3.11	<i>MĚŘENÍ ČINNÉHO PŘÍKONU, ZDÁNLIVÉHO PŘÍKONU A ÚČINÍKU</i>	18

3.12 MĚŘENÍ ZBYTKOVÉHO NAPĚTÍ U_R	19
3.13 MĚŘENÍ UNIKAJÍCÍCH PROUDŮ U LÉKAŘSKÝCH PŘÍSTROJŮ	19
3.13.1 Měření unikajícího proudu I_{M1} mezi síťovou a příložnou částí (náhradní unikající proud)	19
3.13.2 Měření unikajícího proudu I_{M2} mezi přístupnou a příložnou částí (náhr. unikající proud)	20
3.13.3 Přímé měření unikajícího proudu I_{M3} mezi přístupnou a příložnou částí	21
3.13.4 Přímé měření unikajícího proudu I_{M4} mezi přístupnou a příložnou částí s pomoc. zdrojem	21
4 MĚŘENÍ S VOLITELNÝM PŘÍSLUŠENSTVÍM	22
4.1 MĚŘENÍ TEPLoty	23
4.2 MĚŘENÍ OTÁČEK	23
4.3 MĚŘENÍ TŘÍFÁZOVÝCH SPOTŘEBIČŮ	24
4.4 SNÍMAČ ČÁROVÉHO KÓDU	24
5 KOMUNIKACE PU294 S PC	24
6 ÚDRŽBA PŘÍSTROJE	25
6.1 PROHLÁŠENÍ O LIKVIDACI PŘÍSTROJE	25
6.2 PROHLÁŠENÍ O NAKLÁDÁNÍ S OBALOVÝM MATERIÁLEM	25
7 DOPRAVA	25
8 SKLADOVÁNÍ	25
9 OPRAVY A SERVIS	26
10 ROZSAH DODÁVKY	26
11 TECHNICKÉ PARAMETRY	27
12 REVIZE PŘÍSTROJE PU294	29

1 POUŽITÍ

Přístroj **PU294 DELTA** je určen k měření při revizích elektrických spotřebičů a zdravotnických elektrických přístrojů dle ČSN EN 60601-1. Lze jej používat při revizi nových výrobků, revizi průběžné a revizi výrobků po opravách. S příslušenstvím **PD294** lze revidovat třífázové spotřebiče. S přístrojem mohou pracovat osoby, které splňují požadavky vyhlášky č.50/78Sb a to pro §6 a vyšší.

Přístrojem lze měřit:

- izolační odpory do **399,9 M Ω** měřícími napětími **50, 100, 250, 500V**
- odpor ochranného vodiče do **20 Ω** proudem min. **200 mA / AC**
- odpor ochranného vodiče do **0,3 Ω** proudem min. **10 A / AC**
- unikající proudy (proud ochranným vodičem, náhradní unikající proud)
- unikající proudy zdravotnických elektrických přístrojů
- dotykový proud
- síťové napětí
- proud odebíraný měřeným spotřebičem
- činný příkon, zdánlivý příkon a $\cos \varphi$ měřeného spotřebiče
- zbytkové napětí na kolících vidlice po odpojení spotřebiče dle ČSN EN 61010-1 a ČSN EN 60204-1
- teplotu při použití snímače teploty Pt100 (PD 294.4)
- otáčky při použití sondy otáčkoměru (PD 294.3)
- možnost připojení snímače čárového kódu (PD 294.5)

Přístroj je vybaven hodinami reálného času (RTC), pamětí naměřených hodnot s možností přenosu do PC a podsvíceným grafickým LCD displejem.

1.1 KONSTRUKCE PŘÍSTROJE

Přístroj je umístěn v plastovém kufru. Elektronické obvody jsou na deskách plošných spojů, propojených mezi sebou konektory. Přístroj se ovládá pomocí klávesnice. Naměřené údaje jsou zobrazeny na podsvíceném grafickém LC displeji. Pro připojení měřených spotřebičů je přístroj vybaven standardní síťovou zásuvkou. Spotřebiče bez síťové vidlice lze připojit měřícími šňůrami z příslušenství přístroje. Pro komunikaci s PC je přístroj vybaven USB konektorem typu B. Volitelné příslušenství přístroje (sonda otáčkoměru, snímač čárového kódu, snímač teploty Pt100, přípravek pro revizi třífázových spotřebičů PD294) se připojuje do konektorů typu MINIDIN na panelu PU294 DELTA.

Spotřebiče bez síťové vidlice se připojují měřícími šňůrami (z příslušenství přístroje) do zdírek **PE, L/N, I_F** a **R_{PE}** umístěných na panelu přístroje.

1.2 ZÁKLADNÍ POKYNY PRO POUŽÍVÁNÍ PŘÍSTROJE

- Přístroj lze používat v prostředí -5°C až $+40^{\circ}\text{C}$, relativní vlhkost vzduchu do 80% při $+23^{\circ}\text{C}$.
- Přístroj nesmí být při měření vystaven větším otřesům, vibracím a rázům. Snáší běžné otřesy při používání a dopravě.
- Přístroj nesmí být vystaven účinku agresivních plynů a par.
- Přístroj je konstruován pro prostředí normální dle ČSN 33 2000 -3.
- Tepelná odolnost pouzdra přístroje je max 80°C .
- Maximální odběr proudu z měřicí zásuvky přístroje PU294 DELTA je 10 A trvale.

Přístroj PU294 DELTA je vybaven filtrem proti přepětovým špičkám v napájecí síti. Při přepětí větším jak 1kV může dojít k přerušení tavné keramické pojistky F 10A/1500 na panelu přístroje.

1.3 UVEDENÍ PŘÍSTROJE DO PROVOZU

Uvedení přístroje do provozu spočívá pouze v jeho připojení k síti pomocí síťové šňůry z příslušenství přístroje. Po připojení se rozsvítí displej a zobrazí se typ měřicího přístroje **PU 294 DELTA** a verze firmware, datum a čas (obr.1).

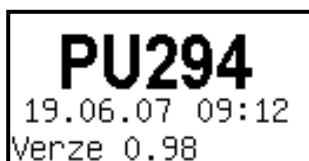

obr.1

Proběhne autotest a v případě chyby je zobrazeno hlášení (obr.2)

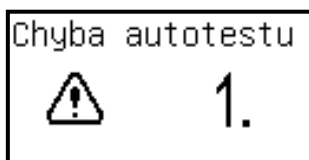

obr.2

1.4 KONTROLA STAVU OCHRANNÉHO VODIČE V NAPÁJECÍ SÍTI

Po připojení přístroje do sítě je zkontrolován stav ochranného vodiče. Při jeho přerušení nebo výskytu napětí $>50\text{V}$ mezi vodiči PE a N, je zobrazen na displeji výstražný nápis (obr.3) a přístrojem není možné dále měřit. Dále se zjistí poloha fáze vůči ochrannému kontaktu a přepne se tak, aby byla v zásuvce PU294 DELTA vlevo. Poloha fáze v zásuvce PU294 DELTA je indikována na displeji.

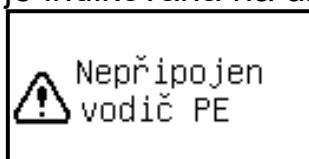

obr.3

- Klávesa **No.** – přepíná do režimu zadávání identifikačního čísla spotřebiče

2.1 NASTAVENÍ PŘÍSTROJE (MENU)

- 1) Stiskněte klávesu **MENU**, zobrazí se nabídka **Paměť, Nastavení**,
- 2) Klávesami $\uparrow\downarrow$ vyberte **Nastavení** a potvrďte klávesou **START**, zobrazí se **Čeština, Datum a čas**

2.2 NASTAVENÍ

2.2.1 Nastavení jazyka

V tomto nastavení lze zvolit komunikační jazyk PU294 DELTA

- 1) Klávesami $\uparrow\downarrow$ vyberte **Čeština**
- 2) Opakovaným stiskem klávesou **START** vyberte jazykovou mutaci

2.2.2 Nastavení data a času

- 1) Klávesami $\uparrow\downarrow$ vyberte **Datum a čas** a potvrďte klávesou **START**, zobrazí se údaj data a času
- 2) vyberte klávesami $\uparrow\downarrow$ **datum** nebo **čas**, na klávesnici PU294 DELTA nastavte správné údaje a potvrďte klávesou **START**

2.2.3 Paměť

2.2.3.1 Prohlížení

- 1) Stiskněte klávesu **MENU**, klávesami $\uparrow\downarrow$ vyberte **Paměť** a potvrďte klávesou **START**.
- 2) Klávesami $\uparrow\downarrow$ zvolte **Prohlížení** a stiskněte klávesu **START**
- 3) Klávesami $\uparrow\downarrow$ můžete prohlížet obsah jednotlivých adres (adresa je zobrazena v pravé horní části displeje)
- 4) Stiskem klávesy **No** se lze dostat na nejbližší vyšší adresu, na které je ident. číslo spotřebiče.
- 5) Klávesy **UIP, I_D, I_{PE}, I_F, I_Δ, I_M R_{PE}, R_{ISO}** a **EXT** vracejí přístroj do režimu měření (volí typ měření) a ukončují prohlížení paměti

2.2.3.2 Mazání

a) vymazání části paměti

Toto je výhodné chceme-li vymazat část naměřených hodnot pro jeden spotřebič, nebo všechny hodnoty včetně identifikačního čísla spotřebiče.

- 1) Stiskněte klávesu **MENU**, klávesami $\uparrow\downarrow$ vyberte **Paměť** a potvrďte klávesou **START**.
- 2) Klávesami $\uparrow\downarrow$ zvolte **Prohlížení** a stiskněte klávesu **START**
- 3) Stiskněte klávesu **DEL**, zobrazí se dotaz **Vymazat?**
 - Stiskem klávesy **START** vymažete obsah paměti od zvolené adresy až po následující identifikační číslo spotřebiče

- Mazání paměti lze přerušit klávesou **ESC** před stiskem klávesy **START**, po ukončení mazání zůstane přístroj v režimu prohlížení

b) vymazání celé paměti

Pozor – všechny hodnoty uložené v paměti budou ztraceny!

Následujícím postupem vymažete celý obsah paměti:

- 1) Stiskněte klávesu **MENU**, klávesami $\uparrow\downarrow$ vyberte **Paměť** a potvrďte klávesou **START**.
- 2) Klávesami $\uparrow\downarrow$ vyberte **Mazání** a potvrďte klávesou **START**. Na displeji se zobrazí dotaz (obr.6)

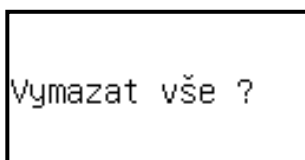

obr.6

- 3) Stiskem klávesy **START** vymažete paměť, po dobu mazání je na displeji zobrazen nápis **Mazu paměť**, po ukončení mazání se na displeji zobrazí hlášení (obr.1) a přístroj se nastaví do stavu po zapnutí

2.2.3.3 Hledání

U každého spotřebiče se provádí obvykle několik měření. PU294 DELTA umožňuje přiřazení až 14-místného **identifikačního čísla** každému spotřebiči (viz *Zadání identifikačního čísla kontrolovaného spotřebiče*). Následující naměřené hodnoty jsou přiřazeny tomuto číslu spotřebiče. V naměřených hodnotách pak lze „listovat“ podle identifikačních čísel.

Postup při hledání:

- 1) Stiskněte klávesu **MENU**, klávesami $\uparrow\downarrow$ vyberte **Paměť** a potvrďte klávesou **START**.
- 2) Klávesami $\uparrow\downarrow$ zvolte **Hledání** a stiskněte klávesu **START**. Na displeji se zobrazí hlášení (obr.7)

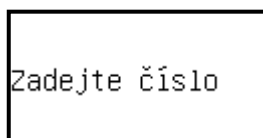

obr.7

- 3) Pomocí klávesnice nebo čtečky čárového kódu zadejte identifikační číslo spotřebiče a stiskněte klávesu **START**.
- 4) Obsahuje-li paměť zadané identifikační číslo, pak je toto vyhledáno. V opačném případě skončí vyhledávání na poslední obsazené adrese paměti
- 5) Pro prohlížení jednotlivých naměřených hodnot použijte klávesy $\uparrow\downarrow$

2.3 ZADÁNÍ IDENTIFIKAČNÍHO ČÍSLA SPOTŘEBIČE

Identifikační číslo spotřebiče No. usnadňuje práci s naměřenými hodnotami jak v paměti přístroje, tak v počítači. Číslo lze zadat **dvěma způsoby** – z klávesnice PU294 DELTA nebo pomocí snímače čárového kódu. Číslo je nejvýše 14-místné.

V tomto režimu funguje klávesnice přístroje jako numerická

a) Zadání identifikačního čísla z klávesnice:

Stiskněte klávesu **No.** Na displeji se zobrazí (obr.7)

- 1) Zadejte identifikační číslo přístroje (číslo je nejvýše 14-místné).
- 2) Zadáte-li chybné číslo, stiskněte klávesu **DEL** číslo se vymaže. Opakujte nastavení z klávesnice.
- 3) Stiskněte klávesu **START**. Nastavené číslo se uloží do paměti a režim se ukončí. Současně se uloží na následující adresu aktuální datum a čas.

b) Zadání identifikačního čísla pomocí snímače čárového kódu:

- 1) Připojte snímač čárového kódu do **K2** na panelu PU294 DELTA.
- 2) Sejměte čárový kód spotřebiče. Na displeji se zobrazí název spotřebiče, jeho umístění a identifikační číslo. Současně se uloží na následující adresu aktuální datum a čas.
- 3) Je-li číslo načteno špatně, stiskněte klávesu **DEL** - číslo se vymaže. Sejměte znovu čárový kód.
- 4) Stiskněte klávesu **START**. Údaje na displeji se uloží do paměti a režim čtení čárového kódu se ukončí.

Má-li číslo v čárovém kódu **více než 14 míst**, je načteno prvních 14 míst čísla. Snímač čárového kódu může být připojen k přístroji trvale i během měření.

Všechna následující měření jsou přiřazena tomuto spotřebiči – tvoří jeden blok až do adresy, na které bude uloženo identifikační číslo jiného spotřebiče. Při přenosu dat do počítače pak jsou tyto hodnoty uloženy jako jeden blok včetně identifikačního čísla spotřebiče.

Pokud je potřeba provést další měření na spotřebiči **X**, jehož blok naměřených hodnot byl již uzavřen identifikačním číslem jiného spotřebiče, lze v paměti vytvořit druhý blok novým nastavením čísla spotřebiče **X**. Při přenosu dat do počítače se oba bloky hodnot příslušející stejnému spotřebiči spojí v jeden.

3 MĚŘENÍ PŘÍSTROJEM PU294 DELTA

Připojte pomocí síťové šňůry přístroj k síti. Proběhne autotest a na displeji zůstane svítit PU294, verze firmware, čas a datum. Další funkce se volí pomocí klávesnice.

Doporučení: Podezřelé spotřebiče, u kterých lze předpokládat závažnou poruchu, připojujte k PU294 DELTA dle návodu tehdy, když v měřicí zásuvce není napětí – např. při měření R_{ISO} , R_{PE} , I_D . Předejdete zbytečným výměnám pojistky !!

Pokud je při měření spotřebič v provozu (měření proudu, příkonu atd.), kontroluje se po zvolení měřené veličiny velikost odebíraného proudu. Je-li proud odebíraný z měřicí zásuvky PU294 DELTA větší než 16 A, je spotřebič automaticky odpojen. To však platí pouze tehdy, pokud byl nejprve spotřebič připojen do zásuvky PU294 DELTA a poté zvoleno měření – tedy zapnuto napájení spotřebiče. Pokud je vadný spotřebič připojen do měřicí zásuvky PU294 DELTA, v níž je již napájecí napětí, může např. při zkratu vodičů L a N nebo L a PE dojít k přerušení keramické pojistky GF10A v síťové přívodce přístroje.

Měřicí (síťová) zásuvka PU294 DELTA má při měřeních prováděných s připojeným napájecím napětím stejné zapojení jako síťová zásuvka, z níž je PU294 DELTA napájen. Výjimkou jsou měření I_{PE} , I_F , I_M a I_{Δ} při nichž lze opakovaným stiskem příslušné klávesy provádět vzájemnou záměnu vodičů **L** a **N** v měřicí zásuvce (viz dále).

3.1 MĚŘENÍ ODPORU OCHRANNÉHO VODIČE R_{PE}

Odpor ochranného vodiče je možné měřit pouze u spotřebičů třídy ochrany I. Tímto měřením je možné zjišťovat i odpor pospojování.

Měření se volí stiskem klávesy R_{PE} . Rozsah měření je **19,99 Ω** . Střídavý měřicí proud je min. **10A** při měřeném odporu **<0,3 Ω** , při větším se zmenšuje, ale neklesne pod **200mA** v celém měřicím rozsahu.

Připojení měřeného spotřebiče

- a) *Spotřebič tř. I s vidlicí* se při měření připojuje zasunutím vidlice do zásuvky PU294 DELTA. Měřicí šňůra zasunutá do zdířky **R_{PE} (modrá)** se připojí k neživé vodivé části měřeného spotřebiče, která je přístupná dotyku.
- b) *U spotřebiče tř. I bez vidlice* se měřicí šňůra zasunutá do zdířky **PE (zelená)** připojí k ochranné svorce PE spotřebiče a měřicí šňůra zasunutá do zdířky **R_{PE} (modrá)** se připojí k neživé vodivé části měřeného spotřebiče přístupné dotyku.

V tomto režimu lze měřit jakýkoliv malý odpor mezi hroty měřicích šňůr připojených do zdířek **PE** a **R_{PE}** . Vzhledem k tomu, že se pro měření používá střídavý proud, lze měřit jen bezindukční odpory.

Protéká-li měřicí proud měřeným objektem po dobu delší než 15s, dojde automaticky k přerušení měření, což je na displeji indikováno pomlčkami. V měření lze pokračovat stiskem klávesy **R_{PE}** .

Poznámka – u spotřebiče třídy II nelze měřit odpor ochranného vodiče R_{PE} .

Postup při měření odporu R_{PE} :

Měřený odpor je připojen dvouvodičově, Proto je nutné, pro vyloučení odporu měřicích šňůr, provést před měřením kalibraci.

Stiskněte klávesu R_{PE} , na displeji se zobrazí symbol R_{PE} , údaj $> 19,99 \Omega$ pro odpor, symbol $U\Delta$ a údaj $> 9,99V$ pro úbytek napětí na měřeném odporu.

- 1) Před měřením spotřebiče s vidlicí zkratujte šňůru připojenou do zdířky R_{PE} s kolíkem zásuvky PU294, nebo se šňůrou připojenou do zdířky PE (spotřebič bez vidlice). Na displeji se zobrazí úbytek napětí na měřeném odporu a hodnota odporu. Pokud není naměřený odpor nulový, stiskněte klávesu R_{PE} pro automatickou kalibraci. Zobrazí se hlášení (obr.8)

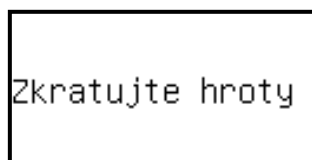

obr.8

Při zkratovaných měřicích šňůrách, nebo měřicí šňůry s kolíkem zásuvky (viz výše) je spuštěna automatická kalibrace, která je ukončena zobrazením nulové hodnoty měřeného odporu. Po rozpojení měřicích šňůr je $R_{PE} > 19,99\Omega$.

- 2) Připojte měřený spotřebič. Měřeným odporem prochází měřicí proud a na displeji je změřená hodnota. Stiskněte klávesu **START(SAVE)**, naměřená hodnota R_{PE} je uložena do paměti. Měřeným odporem opět trvale měřicí proud a na displeji je zobrazena okamžitá hodnota odporu.

Protéká-li měřicí proud měřeným obvodem po dobu $> 10s$, dojde k automatickému přerušení měření, což je indikováno údajem $R_{PE} - - - \Omega$. Měření lze spustit klávesou R_{PE} .

Vliv vnějšího napětí mezi zdířkami PE a R_{PE}

Při výskytu cizího napětí na měřeném objektu nedojde k poškození přístroje až do velikosti fázového síťového napětí, naměřená hodnota však bude chybná.

Při poruše proudového zdroje se zobrazí na displeji hlášení

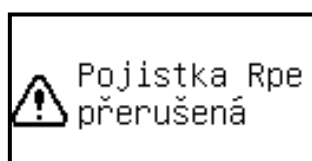

obr.9

3.2 MĚŘENÍ IZOLAČNÍCH ODPORŮ R_{ISO}

U spotřebičů kde není technicky možné měřit izolační odpor (např. PC s elektronickým síťovým spínačem) je nutné zjišťovat izolační stav jinými metodami- měřením proudu ochranným vodičem, měřením dotykového proudu a měřením rozdílového proudu.

Měření izolačních odporů se volí stiskem klávesy R_{ISO} . Současně se *opakovaným stiskem* klávesy R_{ISO} přepíná hodnota měřicího napětí tj. 50V, 100V, 250V, 500V. Zvolené jmenovité měřicí napětí je zobrazeno na displeji. Měřicí rozsahy jsou **4 M Ω** , **40 M Ω** a **400 M Ω** . Přepínání rozsahů je automatické indikované symbolem **AUTO** nebo lze zvolit klávesami $\uparrow\downarrow$ pevný měřicí rozsah.

Připojení měřeného spotřebiče

- a) *Spotřebič s vidlicí tř.I* připojte do zásuvky PU294 DELTA. Síťový vypínač měřeného spotřebiče musí být při měření **zapnut** !
- b) *Spotřebič tř.II* s vidlicí připojte do zásuvky PU294 DELTA, měřicí šňůru zasunutou do zdířky **PE(zelená)** připojte k neživé vodivé části měřeného spotřebiče přístupné dotyku. Síťový vypínač měřeného spotřebiče musí být při měření **zapnut** !
- c) *U spotřebiče s pevným přívodem odpojte* před měřením jeho přívod od sítě, aby se předešlo případnému poškození přístroje. Síťový vypínač měřeného spotřebiče (pokud ho spotřebič má) musí být při měření **zapnut** ! Pracovní vodiče měřeného spotřebiče L a N mezi sebou zkratujte a připojte k měřicí šňůře zasunuté do zdířky **L/N (rudá)**. U třífázového spotřebiče je nutné zkratovat všechny pracovní vodiče (L1+L2+L3+N). Neživé vodivé části měřeného spotřebiče přístupné dotyku (u spotřebičů tř. ochrany I, spojené s ochranným vodičem) připojte k měřicí šňůře zasunuté do zdířky **PE**

Pozor - K měření se musí používat pouze měřicí šňůry s krytým hrotem z příslušenství přístroje!!!

Vliv vnějšího napětí

Vyskytne-li se na měřeném objektu napětí až do velikosti fázového síťového napájecího napětí, nedojde k poškození přístroje, naměřená hodnota však bude chybná.

Postup při měření izolačních odporů:

- 1) Připojte měřený spotřebič.
- 2) Stiskněte klávesu R_{ISO}
- 3) Opakovaným stiskem klávesy R_{ISO} zvolte jmenovité měřicí napětí.
- 4) Klávesami můžete zvolit měřicí rozsah. Informace o měřicím rozsahu je zobrazena v horní části displeje (obr.10)

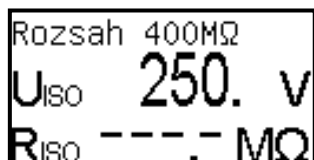

obr.10

- 5) Stiskněte klávesu **START(SAVE)**. Současně s izolačním odporem se měří také skutečná hodnota měřicího napětí U_{iso} (obr.11)

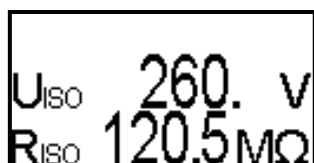

obr.11

- 6) Po ustálení údaje na displeji uložte hodnoty izolačního odporu a skutečného měřicího napětí do paměti stiskem klávesy **START(SAVE)**. Měření není ukončeno - na displeji je zobrazena okamžitá hodnota odporu, nikoliv hodnota uložená do paměti!
- 7) **Ukončete měření** izolačního odporu stiskem jiné klávesy než **START(SAVE)** (zvolíte měření jiné veličiny) nebo stiskem R_{iso} (tím volíte také novou hodnotu měřicího napětí, naměřená hodnota se do paměti neuloží).

POZOR: Neukončíte-li měření, je v zásuvce PU294 DELTA a mezi zdírkami PE a L/N stejnosměrné měřicí napětí až 550 V ! Velikost napětí U_{iso} je zobrazena na displeji.

Velikost proudu při měření izolačních odporů je omezena na cca **1mA**. Proto měřicí napětí může klesnout i pod jmenovitou hodnotu. *Např. při zvoleném jmenovitém napětí 500V a měřeném odporu 200kΩ klesne vlivem omezení proudu měřicí napětí až na 200V.*

3.3 MĚŘENÍ NÁHRADNÍHO UNIKAJÍCÍHO PROUDU I_D

Touto metodou se měří spotřebiče, které nejsou v provozu. Měří se střídavým napětím asi 230V s prodovým omezením ve stejném zapojení jako při měření izolačního odporu.

Pozor – spotřebiče opatřené vypínačem musí být při měření **zapnutý** ! Je-li spotřebič zapínán elektronickými prvky (triak, tyristor), je nutné tento elektronický spínač při měření zkratovat. Není-li to možné, nelze tuto metodu použít.

Připojení měřeného spotřebiče při měření I_D

a) *Spotřebič s vidlicí tř.I a tř.II* se při měření připojuje zasunutím vidlice do zásuvky PU294 DELTA. Měřicí šňůra zasunutá do zdířky **PE(zelená)** se připojí k neživým vodivým částem měřeného spotřebiče, které jsou přístupné dotyku (*spotřebiče tř.II*), případně k neživým vodivým částem měřeného spotřebiče přístupným dotyku a nespojeným s ochranným vodičem *spotřebiče třídy I* (např. kovové šrouby v částech spotřebiče

vyrobených z izolačního materiálu apod.). Pokud jsou všechny neživé části spotřebiče tř. I spojeny s ochranným vodičem, postačí při měření I_D připojení do měřicí zásuvky.

b) U spotřebiče bez vidlice se připojí měřicí šňůra zasunutá do zdířky **PE** k neživé vodivé části měřeného spotřebiče přístupné dotyku a měřicí šňůra zasunutá do zdířky **L/N (rudá)** se připojí ke zkratovaným pracovním vodičům L a N měřeného spotřebiče. U třífázového spotřebiče je nutné zkratovat všechny pracovní vodiče. (Připojení je stejné jako při měření izolačního odporu.)

Postup při měření náhradního unikajícího proudu I_D :

- 1) Připojte měřený spotřebič, zapněte jeho síťový vypínač.
- 2) Stiskněte klávesu I_D . Na displeji se zobrazí hodnota náhradního unikajícího proudu přepočtená na jmenovité napětí sítě 230 V.
- 3) Stiskněte klávesu **START**. Hodnota náhradního unikajícího proudu I_D právě zobrazená na displeji (obr.12) se uloží do paměti.

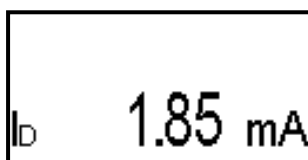

obr.12

3.4 ZÁMĚNA VODIČŮ L, N PŘI MĚŘENÍ I_F , I_{PE} , I_{Δ} , I_{M3} , I_{M4}

Přístroj PU294 DELTA umožňuje, při měření unikajících proudů a dotykového proudu, záměnu vodičů L a N v měřicí zásuvce. To umožňuje provést 2 měření s opačným zapojením těchto vodičů. Výsledky mohou být rozdílné (v důsledku různých kapacit kondenzátorů v odrušovacích filtrech apod.). Směrodatná je pak větší z obou naměřených hodnot. Záměna vodičů proběhne po stisku klávesy \uparrow nebo \downarrow . Je-li v síťové zásuvce napětí, potom je indikována i poloha fáze.

Pozor – při záměně vodičů L,N dojde ke krátkodobému vypnutí a opakovanému zapnutí napájení spotřebiče připojeného do měřicí zásuvky PU294 DELTA.

Pozn.: Není-li spotřebič napájen přímo z měřicí zásuvky nelze záměnu L,N popsáním způsobem provést.

3.5 KONTROLA PROUDU ODEBÍRANÉHO SPOTŘEBIČEM

Při napájení spotřebiče ze zásuvky **PU294 DELTA** je kontrolována velikost odebíraného proudu. Pokud proud překročí hodnotu (12+3) A, odpojí elektronická pojistka spotřebič od napájení a na displeji se zobrazí hlášení (obr.13).

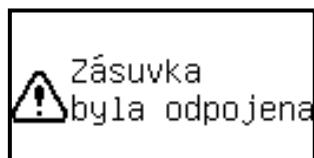

obr.13

Pro revize spotřebičů s vyšším proudovým odběrem a třífázových spotřebičů doporučujeme použít doplněk **PD294**.

3.6 MĚŘENÍ DOTYKOVÉHO PROUDU I_F

Měří se u spotřebičů třídy II a na neživých vodivých částech spotřebičů tř.l **nespojených** s ochranným vodičem (např. kovové štítky na plastových dílech spotřebiče apod.). **Je měřena efektivní hodnota včetně stejnosměrné složky (TRMS)**. Výhodou je možnost měření na zařízení bez jeho vypnutí a následného připojení do zásuvky PU294 DELTA. Pokud je spotřebič připojen do jiné zásuvky, musí být její ochranný vodič na stejném potenciálu jako ochranný vodič PU294 DELTA.

Připojení měřeného spotřebiče při měření dotykového proudu I_F

- Spotřebič s vidlicí tř.l a tř.II se při měření připojuje zasunutím vidlice do zásuvky PU294 DELTA
- PU294 DELTA se připojí do stejné dvojnásobné či vícenásobné zásuvky, z níž je napájen kontrolovaný spotřebič.

Měřicí šňůra se zasune do zdířky I_F (**žlutá**) na panelu PU294 DELTA a hrot šňůry se připojuje k neživým vodivým částem měřeného spotřebiče přístupným dotyku **nespojeným** s ochranným vodičem.

Postup při měření dotykového proudu I_F :

- Připojte měřený spotřebič k síti a zapněte jeho síťový vypínač.
- Stiskněte klávesu I_F . Na displeji se zobrazí hodnota dotykového proudu I_F a hodnota dotykového napětí U_F (tj. úbytek napětí, který vznikne na ekvivalentní impedanci lidského těla při průchodu měřeného proudu I_F).
- Připojováním měřicího hrotu šňůry k neživým vodivým částem měřeného spotřebiče nespojených s ochranným vodičem najdete část s největší hodnotou dotykového proudu .
- Stiskněte klávesu **START(SAVE)** Hodnota dotykového proudu I_F právě zobrazená na displeji (obr.14) se uloží do paměti.
- Chcete-li provést další měření se zaměněnými vodiči L a N, stiskněte jednu z kláves $\uparrow\downarrow$.
- Naměřenou hodnotu dotykového proudu I_F uložíte stiskem **START(SAVE)**.

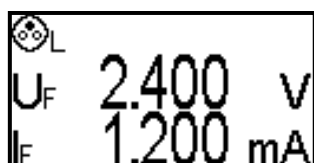

obr.14

3.7 MĚŘENÍ PROUDU OCHRANNÝM VODIČEM I_{PE}

Touto metodou se měří **spotřebiče třídy I v provozu**. **Spotřebič musí být opatřen vidlicí, aby mohl být napájen z měřicí zásuvky přístroje PU294 DELTA. Je měřena efektivní hodnota včetně stejnosměrné složky (TRMS)**. Metoda není vhodná, pokud spotřebič **není** uložen izolovaně. Celkový unikající proud může být větší než proud tekoucí ochranným vodičem.

Postup při měření proudu ochranným vodičem I_{PE} :

- 1) Připojte vidlici měřeného spotřebiče do měřicí zásuvky PU294 DELTA, zapněte síťový vypínač spotřebiče.
- 2) Stiskněte klávesu I_{PE} . Na displeji se zobrazí hodnota proudu ochranným vodičem
- 3) Stiskněte klávesu **START(SAVE)**. Hodnota dotykového proudu I_{PE} právě zobrazená na displeji (obr.15) se uloží do paměti.
- 4) Chcete-li provést další měření se zaměněnými vodiči L a N, stiskněte jednu z kláves $\uparrow\downarrow$. Naměřenou hodnotu I_{PE} uložíte dalším stiskem **START(SAVE)**.

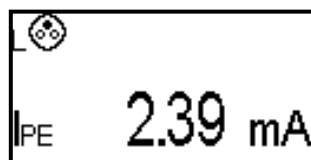

obr.15

3.8 MĚŘENÍ ROZDÍLOVÉHO UNIKAJÍCÍHO PROUDU I_{Δ}

Touto metodou se měří spotřebiče třídy I i třídy II **v provozu**. Je to univerzální metoda, **spotřebič však musí být opatřen vidlicí, aby mohl být napájen z měřicí zásuvky přístroje PU294 DELTA.**

Pozor – spotřebiče opatřené vypínačem musí být při měření **zapnuty** !

Připojení měřeného spotřebiče při měření rozdílového proudu I_{Δ}

Spotřebič s vidlicí tř. I a tř. II se při měření připojuje zasunutím vidlice do zásuvky PU294 DELTA.

Spotřebič bez vidlice nelze touto metodou měřit.

Postup při měření rozdílového proudu I_{Δ} :

- 1) Připojte měřený spotřebič do měřicí zásuvky PU294 DELTA a zapněte jeho síťový vypínač.
- 2) Stiskněte klávesu I_{Δ} . Na displeji se zobrazí hodnota rozdílového proudu I_{Δ} $\square\square\square\square\square\square6\square$. V levém horním rohu displeje je zobrazen symbol polohy fáze v zásuvce PU294.

U spotřebiče třídy II se po dobu měření dotýkejte hrotem měřicí šňůry vodivých částí přístupných dotyku. Měřicí šňůra je připojena do zdířky I_F přístroje PU294 DELTA.

- 3) Stiskněte klávesu **START(SAVE)**. Naměřená hodnota, právě zobrazená na displeji, se uloží do paměti.
- 4) Chcete-li provést další měření se zaměněnými vodiči L a N, stiskněte jednu z kláves $\uparrow\downarrow$. Další hodnotu I_{Δ} uložíte dalším stiskem **START(SAVE)**.

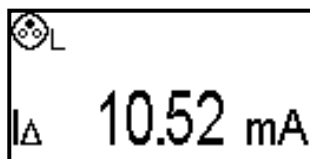

obr.16

3.9 MĚŘENÍ SÍTOVÉHO NAPĚTÍ U_{LN}

Opakovaným stiskem klávesy **U,I,P** zvolte měření napětí. Na displeji se zobrazí symbol U_{LN} , hodnota napětí v síťové zásuvce PU294 DELTA a jednotka **V**. Dále se zobrazí kmitočet síťového napětí, symbol **f** a jednotka **Hz** (obr.17). Hodnotu napětí a kmitočtu lze uložit do paměti stiskem klávesy **START(SAVE)**.

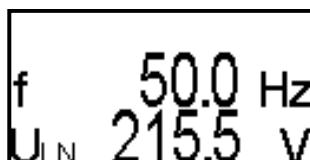

obr.17

3.10 MĚŘENÍ PROUDU I_N ODEBÍRANÉHO SPOTŘEBIČEM

- 1) Připojte síťovou vidlici spotřebiče do zásuvky PU294 DELTA.
- 2) Opakovaným stiskem klávesy **U,I,P** zvolte měření proudu odebíraného spotřebičem. Na displeji se zobrazí symbol I_N , hodnota proudu a jednotka **A** (obr.18). Dále se zobrazí kmitočet proudu, symbol **f** a jednotka **Hz**. Hodnotu proudu a kmitočtu lze uložit do paměti stiskem klávesy **START(SAVE)**.

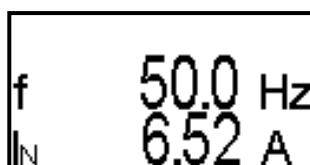

obr.18

3.11 MĚŘENÍ ČINNÉHO PŘÍKONU, ZDÁNLIVÉHO PŘÍKONU A ÚČINÍKU

- 1) Připojte vidlici spotřebiče do síťové zásuvky PU294 DELTA.
- 2) Opakovaným stiskem klávesy **U,I,P** zvolte měření činného příkonu. Na displeji se zobrazí symbol **P**, hodnota činného příkonu spotřebiče a jednotka **W**, dále pak účinník **cos φ** (obr.19). Hodnotu příkonu a účinníku lze uložit do paměti stiskem klávesy **START(SAVE)**.

- 3) Opakovaným stiskem klávesy **U,I,P** zvolte měření zdánlivého příkonu. Na displeji se zobrazí symbol **S**, hodnota zdánlivého příkonu spotřebiče a jednotka **VA**, dále pak účinník **cos φ** (obr.20). Hodnotu příkonu a účinníku lze uložit do paměti stiskem klávesy **START(SAVE)**.

*Opakovaným stiskem klávesy **U,I,P** lze postupně přepínat měření napětí proudu činného a zdánlivého příkonu.*

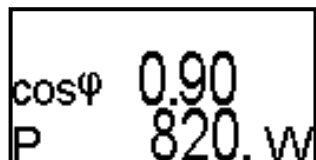

obr.19

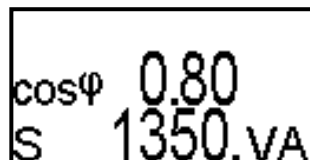

obr.20

3.12 MĚŘENÍ ZBYTKOVÉHO NAPĚTÍ U_R

- 1) Připojte vidlici spotřebiče do síťové zásuvky PU294 DELTA a zapněte revidovaný spotřebič
- 2) Stiskem klávesy **U_R** zvolte měření zbytkového napětí
- 3) Klávesami **↑↓** zvolte čas po jehož uplynutí chcete měřit zbytkové napětí U_R na vidlici měřeného spotřebiče. Čas je měřen od okamžiku vypnutí spotřebiče.
- 4) Stiskněte klávesu **START**. Spustí se měření, časový údaj v horní části displeje se postupně odečítá a po jeho uplynutí zazní zvukový signál, zobrazí se zbytkové napětí U_R (obr.21). Naměřený údaj se uloží automaticky do paměti.

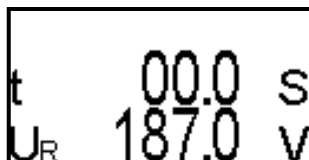

obr.21

3.13 MĚŘENÍ UNIKAJÍCÍCH PROUDŮ U LÉKAŘSKÝCH PŘÍSTROJŮ

Opakovaným stiskem klávesy **I_M** zvolte požadovanou metodu. K propojení příložených částí revidovaného přístroje lze použít přípravek **PD294.7**

3.13.1 Měření unikajícího proudu I_{M1} mezi síťovou a příloženou částí (náhradní unikající proud)

Měří se na spotřebičích, které nejsou v provozu. Střídavé napětí z pomocného zdroje je přivedené na spojené dutinky L a N (zdířku L/N) měřicí zásuvky PU294. Měřicí obvod **MD** dle ČSN EN 60601-1 je připojený na zdířku **I_F** (žlutá)

Pozor – spotřebiče opatřené vypínačem musí být při měření **zapnutý**! Je-li spotřebič zapínán elektronickými prvky (triak, tyristor), je nutné tento elektronický spínač při měření zkratovat. Není-li to možné, nelze metodu použít.

Postup při měření unikajícího proudu I_{M1} :

- 1) Připojte měřený spotřebič do zásuvky PU294, zapněte jeho síťový vypínač.
- 2) Propojené příložné části připojte do zdířky I_F (**žlutá**)
- 3) Opakovaným stiskem klávesy I_M nastavte měření I_{M1} . Na displeji se zobrazí hodnota unikajícího proudu při síťovém napětí 230 V.
- 4) Stiskněte klávesu **START**. Hodnota proudu I_{M1} právě zobrazená na displeji (obr.22) se uloží do paměti.

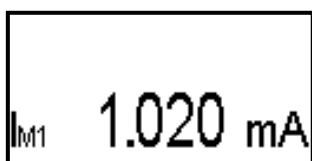

obr.22

3.13.2 Měření unikajícího proudu I_{M2} mezi přístupnou a příložnou částí (náhradní unikající proud)

Měří se na spotřebičích, které nejsou v provozu. Střídavé napětí z pomocného zdroje je přivedené na ochranný kontakt (zdířku PE) měřicí zásuvky PU294 DELTA. Měřicí obvod **MD** dle ČSN EN 60601-1 je připojený na zdířku I_F (**žlutá**)

Pozor – spotřebiče opatřené vypínačem musí být při měření **zapnutý**! Je-li spotřebič zapínán elektronickými prvky (triak, tyristor), je nutné tento elektronický spínač při měření zkratovat. Není-li to možné, nelze metodu použít.

Postup při měření unikajícího proudu I_{M2} :

- 1) Připojte měřený spotřebič do zásuvky PU294, zapněte jeho síťový vypínač.
- 2) Propojené příložné části připojte do zdířky I_F (**žlutá**)
- 3) Opakovaným stiskem klávesy I_M nastavte měření I_{M2} . Na displeji se zobrazí hodnota unikajícího proudu přepočtená na jmenovité napětí sítě 230 V.
- 4) Stiskněte klávesu **START**. Hodnota proudu I_{M2} právě zobrazená na displeji (obr.23) se uloží do paměti.

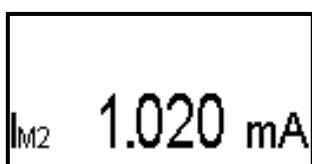

obr.23

3.13.3 Přímé měření unikajícího proudu I_{M3} mezi přístupnou a příložnou částí

Při tomto měření je spotřebič, připojený do zásuvky PU294 DELTA, v provozu. Měří se proud mezi příložnou a přístupnou částí spotřebiče. Tato metoda je vhodná pro spotřebiče s elektronickým síťovým spínačem. Měřicí obvod **MD** je připojen mezi přístupnou a příložnou částí a měří se unikající proud při činnosti spotřebiče.

Postup při měření unikajícího proudu I_{M3} :

- 1) Připojte měřený spotřebič do zásuvky PU294 DELTA, zapněte jeho síťový vypínač.
- 2) Propojené příložné části připojte do zdířky I_F (žlutá)
- 3) Opakovaným stiskem klávesy I_M nastavte měření I_{M3} . Měřený přístroj se zapne a na displeji se zobrazí hodnota unikajícího proudu přepočtená na jmenovité napětí sítě 230 V.
- 4) Pro měření se zaměněnými vodiči L, N stiskněte jednu z kláves $\uparrow\downarrow$.
- 5) Stiskněte klávesu **START**. Hodnota proudu I_{M3} právě zobrazená na displeji (obr.24) se uloží do paměti.

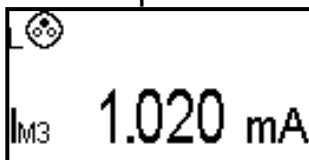

obr.24

3.13.4 Přímé měření unikajícího proudu I_{M4} mezi přístupnou a příložnou částí s pomocným zdrojem

Tato metoda kombinuje metody popsané v bodech 3.10.2 a 3.10.3. Je vhodná pro spotřebiče s elektronickým síťovým spínačem. Spotřebič je připojený do zásuvky PU294 DELTA a jeho síťový vypínač je zapnutý. Pomocný zdroj v sérii s měřicím obvodem **MD** je připojený mezi přístupnou a příložnou částí. Měří se celkový proud vzniklý činností měřeného spotřebiče a pomocného zdroje.

Postup při měření unikajícího proudu I_{M4} :

- 1) Zapnutý spotřebič připojte do zásuvky PU294 DELTA .
- 2) Propojené příložné části připojte do zdířky I_F (žlutá)
- 3) Opakovaným stiskem I_M nastavte měření I_{M4} . Měřený přístroj se zapne a na displeji se zobrazí hodnota unikajícího proudu .
- 4) Pro měření se zaměněnými vodiči L, N stiskněte jednu z kláves $\uparrow\downarrow$.
- 5) Stiskněte klávesu **START**. Hodnota proudu I_M právě zobrazená na displeji (obr.25) se uloží do paměti.

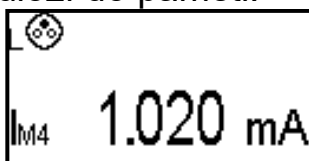

obr.25

4 MĚŘENÍ S VOLITELNÝM PŘÍSLUŠENSTVÍM

Stiskem klávesy **EXT** se spustí měření z příslušenství, připojeného do konektoru **K1**. Je-li **K1** volný připojí se automaticky příslušenství připojené do **K2**. Není-li do konektorů nic připojeno, pak se po stisku **EXT** přepne PU294 na měření teploty. Opakovaným stiskem klávesy **EXT** dochází k přepínání funkcí zařízení připojeného do **K1**.

Používání volitelného příslušenství je podrobně popsáno v návodech jednotlivých výrobků. Připojení příslušenství k PU294 DELTA je v následující tabulce.

Název příslušenství	Označení	Obrázek	Konektory 	Připojení
Testovací modul	PD294.1			Síťová zásuvka PU294 DELTA, zdičky R _{PE} , I _F , R _{ISO} , PE dle návodu PD294.1
Přípravek pro revize lékařských přístrojů	PD294.7			Do zdičky I _F dle návodu PD294.7
Otáčkoměr	PD294.3			Při připojování nastavte označení
Snímač teploty	PD294.4			K2 na konektoru proti K2 na panelu PU294
Snímač čárového kódu	PD294.5			
Klešťový ampérmetr	PD294.2			Při připojování nastavte označení
Adaptér pro revize svařov. zařízení	PD294.8			K1 na konektoru proti K1 na panelu PU294
Příslušenství pro revize 3 fáz. spotř.	PD294			

Tab.1

4.1 MĚŘENÍ TEPLoty

Teplotu lze měřit pomocí **snímače teploty PD294.4** – platinového teploměru Pt100, který je dodáván jako volitelné příslušenství přístroje PU294 DELTA, tj. na zvláštní objednávku.

Připojení měřeného spotřebiče při měření teploty

Spotřebič může být připojen do zásuvky PU294 DELTA, může však být napájen i z jiné sítě. Snímač teploty se připojuje do sedmipólového MINIDIN konektoru **K2** na panelu přístroje.

Při měření teploty musí konektor K1 zůstat volný !

Pozor – při měření se nedotýkejte snímačem částí pod napětím !!

Postup při měření teploty:

- 1) Připojte snímač teploty PD294.4 do konektoru **K2**. ⚠
- 2) Stiskněte tlačítko **EXT**.
- 3) Měřicí hrot snímače teploty přiložte k měřenému místu. Na displeji je po ustálení údaje zobrazena teplota měřeného místa (obr.26).

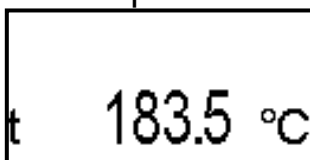

obr.26

- 4) Stiskněte klávesu **START**. Naměřená hodnota právě zobrazená na displeji se uloží do paměti.

Pozn.: Při měření teploty je v zásuvce PU294 DELTA síťové napětí.

4.2 MĚŘENÍ OTÁČEK

Otáčky se měří **sondou otáčkoměru PD294.3**, která je dodávána jako volitelné příslušenství na zvláštní objednávku.

Připojení měřeného spotřebiče při měření otáček

Spotřebič může být připojen do zásuvky PU294 DELTA, může však být napájen i z jiné sítě. Sonda otáčkoměru se připojuje do konektoru **K2** na panelu přístroje.

Postup při měření otáček:

- 1) Připojte sondu otáčkoměru PD294.3 do konektoru **K2**. ⚠
- 2) Sondu otáčkoměru přibližte k rotující části měřeného spotřebiče opatřené reflexní značkou.
- 3) Po rozsvícení zelené LED stiskněte tlačítko na sondě PD 294.3.
- 4) Na displeji jsou zobrazeny otáčky za minutu.

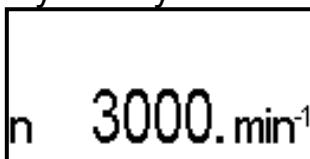

obr.27

5) Stiskněte klávesu **START**. Naměřená hodnota (obr.27) právě zobrazená na displeji se uloží do paměti.

Pozn.: Podrobnosti o vlastnostech a použití sondy otáčkoměru PU294.3 jsou v Návodu k použití PU294.3.

4.3 MĚŘENÍ TŘÍFÁZOVÝCH SPOTŘEBIČŮ

Pro revizi třífázových spotřebičů lze použít příslušenství PD294, připojené kabelem do konektoru K1 na panelu PU294 DELTA.

PD294 umožňuje ve spojení s PD294 měřit fázová napětí, proudy, činné a zdánlivé příkony, $\cos \varphi$, celkový příkon. Dále je možné měřit unikající proudy I_{PE} a I_{Δ} . Ostatní měření jako např. izolační odpory, náhradní unikající proud a odpor ochranného vodiče zajišťuje PU294 DELTA. Jednotlivá měření lze ovládat z klávesnice PU294 DELTA. Propojení obou přístrojů a měření třífázových spotřebičů je popsáno v Návodu k používání PD294. ⚠

4.4 SNÍMAČ ČÁROVÉHO KÓDU

Slouží k sejmutí identifikačního čísla spotřebiče, které je ve formě čárového kódu. Identifikační kód může být maximálně 14-místný. Připojuje se do konektoru **K2** na panelu přístroje. ⚠

Charakteristika snímače:

K PU294 DELTA lze připojit libovolný typ snímače (CCD BARCODE SCANNER) se standardním klávesnicovým rozhraním (WEDGE), jehož výstupní kabel je zakončen konektorem MINIDIN 5M

Postup při snímání:

- 1) Připojte snímač čárového kódu do konektoru **K2** přístroje PU294 DELTA
- 2) Sejměte čárový kód (viz Návod k používání příslušného snímače)
Na displeji se zobrazí identifikační číslo spotřebiče. Stiskem klávesy **START** uložte identifikační číslo spotřebiče do paměti
Naměřené hodnoty budou ukládány na následující adresy v paměti

5 KOMUNIKACE PU294 s PC

Pro komunikaci s PC je PU294 DELTA vybavena USB konektorem typu B. K propojení s volným USB portem počítače použijte kabel typu USB A/B MM z příslušenství přístroje.

Pro komunikaci s PC slouží program **REVISOFT DB**, který lze zdarma stáhnout na www.metra.cz

Postup při komunikaci:

- 1) Propojte konektor **USB/B** vypnutého přístroje PU294 DELTA s volným USB portem počítače.
- 2) Připojte napájení PU294 DELTA
- 3) Spustěte komunikační program REVISOFT ve Vašem PC a řiďte se pokyny na obrazovce počítače a Manuálem.

6 ÚDRŽBA PŘÍSTROJE

Přístroj PU294 DELTA nevyžaduje zvláštní údržbu, pouze je nutno měřicí hroty a konektory měřicích šňůr udržovat v čistotě z důvodu omezení přechodových odporů při měření. Dále je nutno dbát na bezvadný stav izolací měřicích šňůr, napájecí šňůry i přístroje samého. Je zakázáno používat přístroj a příslušenství, které vykazují známky mech. poškození krytu, izolace. Nebo nesplňují podmínky kap.10 tohoto návodu.

6.1 PROHLÁŠENÍ O LIKVIDACI PŘÍSTROJE

Po ukončení životnosti přístroje či jeho likvidaci z důvodu poškození životního prostředí postupujte dle všeobecně platných zákonů, předpisů a místních vyhlášek. V ceně výrobku jsou zahrnuty náklady na likvidaci elektroodpadu. Společnost Metra Blansko s.r.o. je zapojena do sběrného systému, s ohledem na novelu zákona o odpadech má uzavřenu smlouvu se společností ASEKOL a.s. dle zák.č.185/2001 Sb. a č. 7/2005 Sb., o zajištění kolektivního plnění, jejímž prostřednictvím se podílí na financování zpětného odběru a likvidace výrobků v oblasti měřicí techniky.

6.2 PROHLÁŠENÍ O NAKLÁDÁNÍ S OBALOVÝM MATERIÁLEM

Společnost Metra Blansko s.r.o. má uzavřenu smlouvu o sdruženém plnění se společností EKO-KOM a.s. a plní své povinnosti zajistit zpětný odběr a využití odpadu z obalů způsobem podle § 13 odst.1 písm.c) zákona o obalech. Zapojila se do Systému sdruženého plnění EKO-KOM pod klientským číslem EK - F00170054.

7 DOPRAVA

Přístroje lze dopravovat zabalené v původním obalu všemi běžnými dopravními prostředky. Při dopravě je však nutno zacházet s přístroji v obalu šetrně, bez zbytečných otřesů a rázů. Dovolená transportní teplota je v rozmezí -25°C až +55°C. Přístroj splňuje ČSN EN 60721- 2, třída 2K2.

8 SKLADOVÁNÍ

Při skladování nesmí být vystaveny přímému účinku slunečních paprsků. Skladovací teplota se může pohybovat v rozmezí -10°C až +45°C, relativní vlhkost do 95 % při teplotě 30°C. V místě skladování nesmí být škodlivé plyny nebo páry způsobující korozi a v místnostech se nesmí vyskytovat plísně a prach.

Přístroj splňuje ČSN EN 60721-3-1, třídy: K2/1Z1/1B1/1C1/1S1/1M.

9 OPRAVY A SERVIS

Objednání, opravy, servis:
METRA BLANSKO s.r.o.
Pražská 2536/7
678 01 Blansko
Tel. 737 571 854

Kalibrační služba:
METRA BLANSKO s.r.o.
Pražská 2536/7
678 01 Blansko
Tel. 602 105 861

Aktuální kontakty: www.metra.cz

Doporučený interval kalibrace u výrobce je 1 rok.

10 ROZSAH DODÁVKY

přístroj PU 294 DELTA

obj. č.: 004-41283-0000

- | | |
|--|--------|
| a) Přístroj PU 294 DELTA | 1 kus |
| b) síťová šňůra | 1 kus |
| c) měřicí šňůra | 2 kusy |
| d) krokosvorka malá | 2 kusy |
| e) krokosvorka velká | 1 kus |
| f) kabel pro komunikaci s PC (USB A/B) | 1 kus |
| g) náhradní keramická pojistka GF10A (v síť. přívodce) | 1kus |
| h) Návod k používání PU294 DELTA | |
| i) kartonový obal | |
| j) Záruční list | |

Komunikační program **REVISOFT DB** lze zdarma stáhnou na
www.metra.cz

Volitelné příslušenství (není součástí dodávky)

Přístroj pro revize třífázových spotřebičů PD294

obj. č.: 004-41284-0000

testovací modul PD 294.1

obj. č.: 003-25262-0000

(R_{ISO} , R_{PE} , U_R , I_M , I_D , I_F , I_{Δ})

sonda otáčkoměru PD294.3

obj. č.: 003-25288-0000

snímač teploty PD294.4

obj. č.: 003-25289-0000

čtečka čárového kódu PD294.5

obj. č.: 003-25290-0000

přípravek pro revize lék. příst. PD294.7

obj. č.: 003-25351-0000

adaptér pro revize svářeč. PD294.8

obj. č.: 004-41500-0000

Náhradní díly:

- | | |
|-----------------------|--------------------------|
| a) krokosvorka černá | obj. č.: 374 922 010 261 |
| b) sada měřících šňůr | obj. č.: 341 415 305 008 |
| c) síťová šňůra | obj. č.: 341 014 806 031 |

11 TECHNICKÉ PARAMETRY

Referenční podmínky :

napájecí napětí 230 V \pm 1%
frekvence 50 Hz \pm 0,5 Hz
teplota (23 \pm 2) °C
relativní vlhkost (45 až 55) %
poloha přístroje libovolná

Pracovní podmínky :

napájecí napětí 187 až 253V
frekvence 49 až 51 Hz
teplota -5°C až 40°C
rel. vlhkost max. 80% při 23°C
poloha přístroje libovolná
magnetická indukce 0,5 mT

Doba potřebná k ustálení údaje na displeji

max. 20 s při měření izol. odporu (platí při čistě odporové zátěži)

max. 5 s - pro ostatní měření

Proudový odběr – max. 12 A (dle zátěže na síťové zásuvce přístroje)

Elektromagnetická kompatibilita - přístroj vyhovuje požadavkům normy ČSN EN 61326-1 (změna1), tabulka C1.

Bezpečnost výrobku - přístroj vyhovuje ČSN EN 61010-1 :Zařízení tř. ochrany I pro napětí 300V proti zemi CATIII, Stupeň znečištění 2.

Hmotnost PU294 DELTA cca 4 kg

Rozměry 270 x 240 x 130 mm

Měřicí rozsahy a přesnost měření

Vysvětlivky:

MH měřená hodnota

MR měřicí rozsah

D digit (číslice nejnižšího řádu)

I_n *jmenovitý proud měřiče* - max. proud, který měřič dodá při jmenovitém napětí při měření izolačních odporů

I_m *měřicí proud* - protékající měřeným odporem při měření odporu ochranného vodiče

I_k *proud nakrátko* - protékající mezi zkratovanými měřicími hroty v režimu měření izolačních odporů

I_F *dotykový proud* - proud, který z elektrických spotřebičů třídy ochrany II a z těch vodivých částí spotřebičů třídy ochrany I přístupných dotyku, jež nejsou konstrukčně spojeny s ochranným vodičem (např. ozdobné části), při používání spotřebiče protéká přes osobu obsluhující spotřebič do země (dotykové napětí $\Delta U = I_F \times 2 \text{ k}\Omega$)

I_N *odebíraný proud spotřebičem* (napájení)

měřená veličina	měřicí rozsah	měřicí napětí	proud ¹⁾ {I _k }, I _n I _m	přesnost měření	
				referenční podmínky	pracovní podmínky
síťové napětí U _{LN}	(180 ÷ 253)V	-	-	±(1%MH+5D)	±(1%MH+10D)
izolační odpor R _{ISO}	(0,1 ÷ 3,999)MΩ (1,0 ÷ 39,99)MΩ (10 ÷ 399,9)MΩ	50 až 70 V 100 až 130V 250 až 300V 500 až 600V	{≤4 mA} (1+0,5) mA	⁵⁾ ±(3%MH+10D)	⁵⁾ ±(5%MH+10D)
odpor ochranného vodiče R _{PE}	(0,01 ÷ 19,99) Ω	max. 20V/AC	0,3 až 18A/AC	±(3%MH+10D)	±(5%MH+10D)
dotykový proud I _F	(0 ÷ 3,999) mA	-	-	±(1%MR)	±(1%MR)
proud I _{PE}	(0 ÷ 19,99) mA	-	-	±(2%MR)	±(2%MR)
proud I _D	(0 ÷ 19,99) mA	max.250V/AC	-	±(2%MH+5D)	±(2%MH+10D)
rozdílový proud I _Δ	(0 ÷ 19,99) mA	-	-	±(2%MR)	±(2%MR)
odebíraný proud I _N	(0 ÷ 10) A	-	-	±(2%MH+5D)	±(2%MH+10D)
činný příkon P	(0 ÷ 2300) W max. 2760W	-	-	±(3%MH+10D)	±(5%MH+10D)
zdánlivý příkon S	(0 ÷ 2300) VA max. 2760VA	-	-	±(3%MH+10D)	±(5%MH+10D)
účinník cosφ	(0,50 ÷ 1,00) ²⁾	-	-	±5D	±10D
Otáčky n	(200 ÷ 9999) min ⁻¹ ³⁾	-	-	±(1%MH)	±(2%MH)
teplota t	(-20 ÷ +350)°C ⁴⁾	-	-	±3°C	±5°C
zbytkové napětí U _R	(20 ÷ 300)V	-	-	±(2%MR)	
unikající proud I _{M1} sít'.- přílož.část	(0 ÷ 3,999) mA	max.250V/AC	-	±(2%MH+5D)	±(5%MH+5D)
unikající proud I _{M2} přístupná - příložná část náhr.metoda	(0 ÷ 3,999) mA	max.250V/AC	-		
unikající proud I _{M3} přístupná - příložná část přímá metoda	(0 ÷ 3,999) mA	-	-		
unikající proud I _{M4} přístupná - příložná část komb. I _{M2} I _{M3}	(0 ÷ 1,999) mA	max.250V/AC	-		

Tab. 2 - Měřicí rozsahy a přesnost měření

- 1) $\{I_k\}$ proud nakrátko při měření izolačních odporů
- 2) Odebíraný proud I_N musí být minimálně 0,5A
- 3) Platí pro sondu otáčkoměru PD294.3
- 4) Platí pro snímač teploty Pt 100, PD294.4
- 5) Pro měřicí napětí 50V a 100V je zaručena přesnost měření do hodnoty odporu 40M Ω .

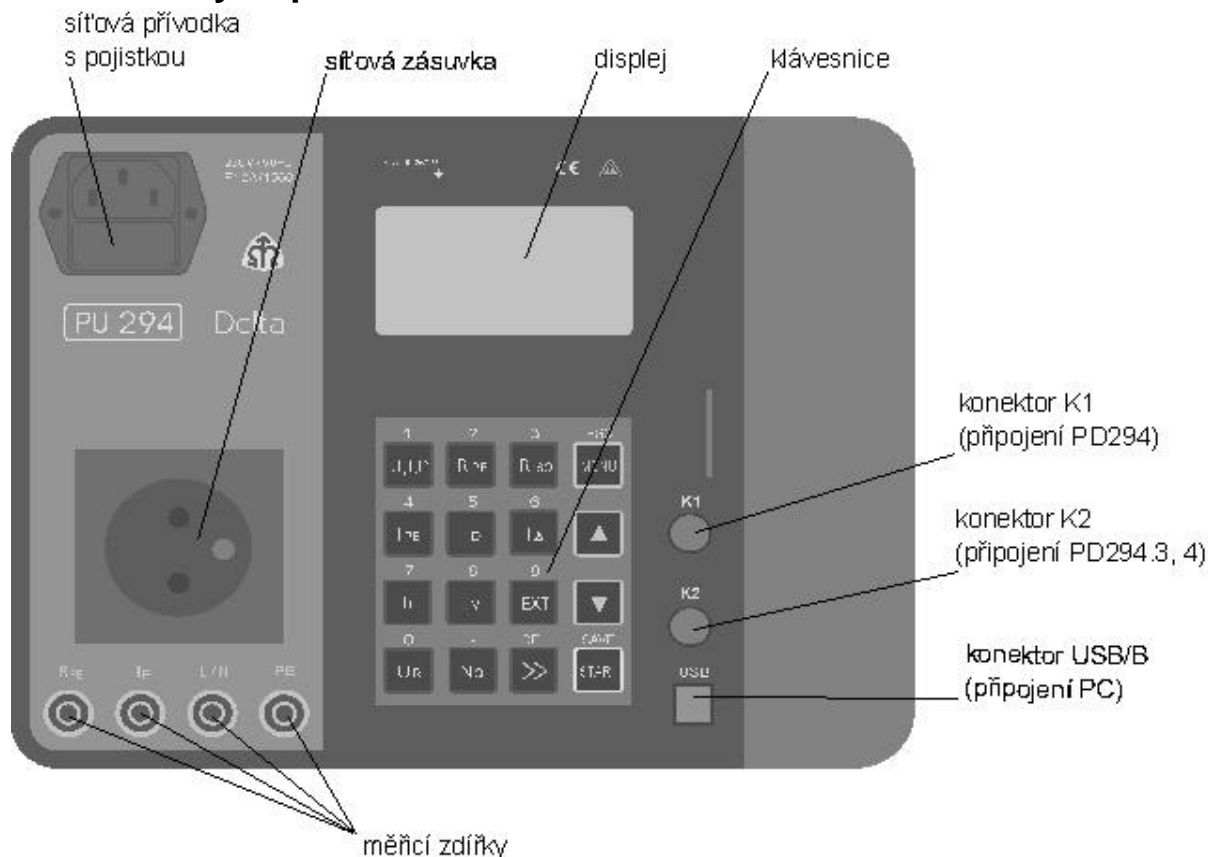

obr.28 panel přístroje PU294 DELTA

12 REVIZE PŘÍSTROJE PU294

Přístroj PU294 je ve smyslu normy ČSN 33 1610 považován za elektrický spotřebič a jako takový podléhá kontrolám a revizím dle této normy. Dále je uveden doporučený postup při revizi přístroje.

- 1) Odpor pospojování mezi ochrannou dutinkou síť. šňůry a kostrou přístroje měřit na vypnutém přístroji mezi ochranným kontaktem síťové šňůry připojené do PU294 a některým šroubem v noze PU294. Maximální naměřená hodnota je 0,15 Ω .
- 2) Odpor pospojování mezi ochranným kolíkem zásuvky PU294 a některým šroubem v noze PU294 měřit na zapnutém přístroji přepnutém do režimu měření napětí. Maximální naměřená hodnota je 5 Ω .
- 3) Měření izolačních odporů:
 - izolační odpor mezi mezi kolíky L (N) a PE na síť. přívodce PU294 nelze měřit z důvodu připojení indikačních obvodů polohy fáze v zásuvce PU294

- měřit izolační odpor mezi L(N) (zdíčkou L/N a zdíčkou PE (ochranným kolíkem síťové zásuvky. Minimální naměřená hodnota je $100\text{M}\Omega$
 - revidovaný přístroj zapnout a nastavit měření U_{LN} , měřit izolační odpor mezi L(N) (zdíčkou L/N a některým šroubem v noze PU294. Minimální naměřená hodnota je $100\text{M}\Omega$.
- 4) Měření unikajícího proudu I_{PE} (I_{Δ}) (měří se na zapnutém přístroji)
- PU294 zapnout do síťové zásuvky kontrolního přístroje a na kontrolním přístroji nastavit měření unikajícího proudu I_{PE} nebo I_{Δ} , maximální naměřená hodnota je $1,5\text{ mA}$.
 - PU294 přepnout na měření I_{PE} a na kontrolním přístroji nastavit měření unikajícího proudu I_{PE} nebo I_{Δ} , maximální naměřená hodnota je $0,3\text{ mA}$.

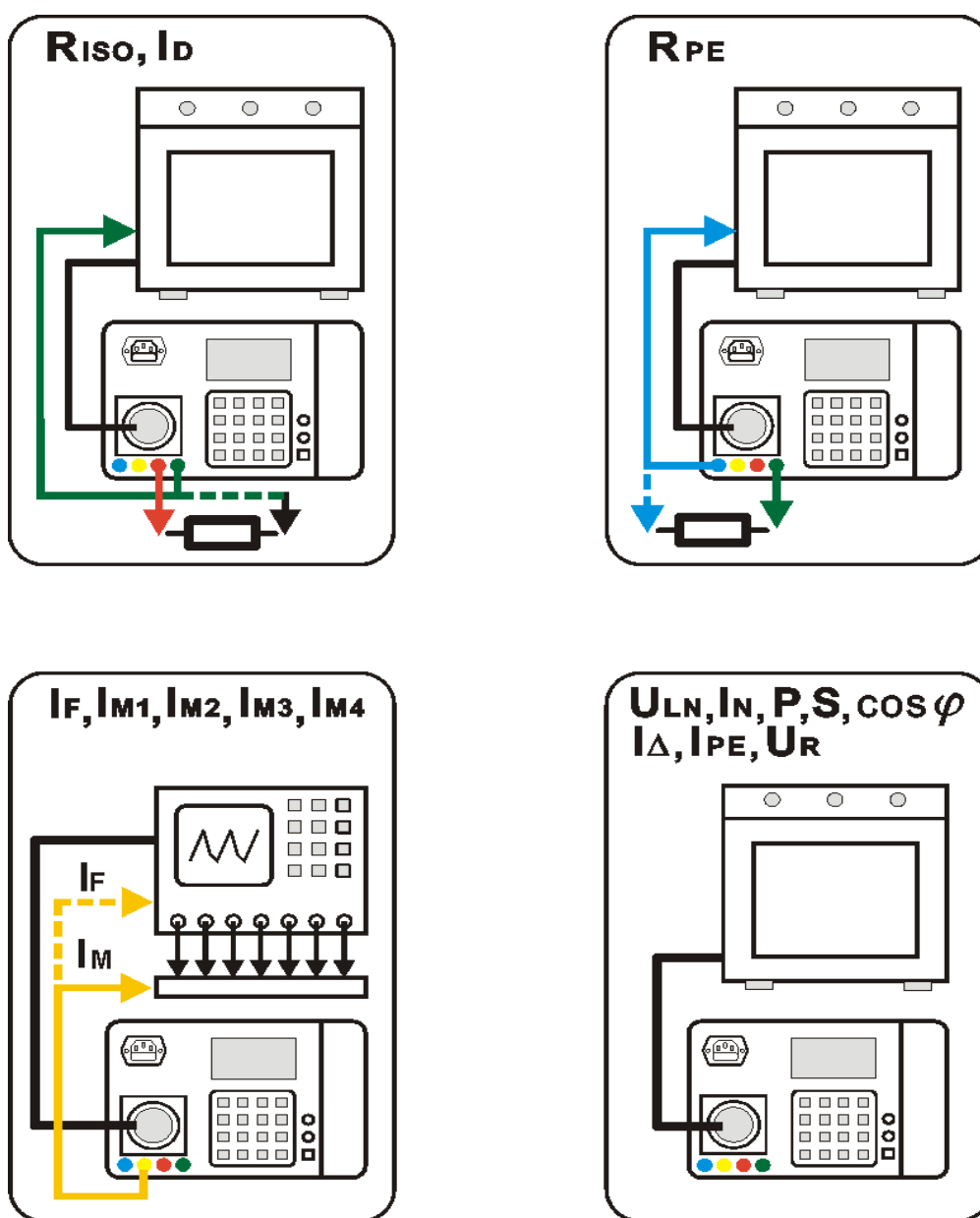

Obr.29 připojení revidovaných spotřebičů k PU294 DELTA